

## E385C ESCAVADEIRA HIDRÁULICA



### 1. MOTOR TIER 3

Tipo Ciclo diesel de 4 tempos, arrefecido por líquido refrigerante, 6 cilindros em linha, sistema de injeção *Common Rail*, turbo alimentado e intercoolerrefrigerado a ar. Esse motor possui certificação de emissões Tier 3.

Modelo	ISUZU GH-6HK1XKSS	
Potência nominal do volante		
Líquida (ISO 9249)	268 hp (200 kW) @ 2.000 rpm	
Bruta (ISO 14396)	284 hp (212 kW) @ 2.000 rpm	
Cilindrada	7.790 cc	
Torque máximo		
Líquida (ISO 9249)	983 Nm (100 kgf.m) @ 1.500 rpm	
Bruto (ISO 14396)	1020 Nm (104 kgf.m) @ 1.500 rpm	
Diâmetro e curso	115 mm X 125 mm	
Tensão	24 V	
Alternador	50 A	
Motor de partida	24 V 5,0 kW	

### 2. SISTEMA HIDRÁULICO

<b>Bombas principais</b>	2 bombas de pistão axial, com deslocamento variável controlado eletronicamente.	
• Vazão máxima	2 x 300 L/min @ 2.000 rpm	
• Pressão do circuito de trabalho	343 bar (4.975 psi)	
• Lança/Braço/Caçamba	373 bar (5.410 psi) com <i>Power Boost</i>	
• Circuito de giro	304 bar (4.410 psi)	
• Circuito de deslocamento	343 bar (4.975 psi)	

<b>Bomba piloto</b>	1 bomba de engrenagem
• Vazão máx. de óleo	30 L/min
• Pressão do Circuito Piloto	39 bar (566 psi)

#### Distribuidor hidráulico

Com válvulas antiqueda para lança e braço. Uma seção de 4 carretéis para acionamento da esteira direita, caçamba, lança e aceleração do braço. Uma seção de 5 carretéis para acionamento da esteira esquerda, giro, auxiliar, braço e aceleração da lança.

#### Motor de giro

• Motor	Pistões axiais com deslocamento fixo
• Freio	Mecânico com freio a disco
• Redutor final	Redução de engrenagem planetária
• Rolamento mesa de giro	Tipo esfera com engrenagem interna
• Velocidade máx. de giro	10,0 rpm
• Torque de giro	112.000 Nm (11.420 kgf.m)

<b>Cilindros</b>	Nº cilindros – Diâm. Interno X Diâm. Haste x Curso
• Lança	2 – ø 145 mm x ø 100 mm x 1.495 mm
• Braço	1 – ø 170 mm x ø 120 mm x 1.748 mm
• Caçamba	1 – ø 150 mm x ø 105 mm x 1.210 mm

#### Filtros

Filtro de sucção	105 µm
Filtro de retorno	6 µm
Filtro linha piloto	8 µm

### 3. CONTROLES HIDRÁULICOS

Lança/Braço/Caçamba/Giro	Sistema de controle por pressão piloto (padrão ISO)
Deslocamento	Controle por pressão piloto (2 velocidades)

## Modos de trabalho

- Modo – SP
- Modo – H
- Modo – Auto

Controle de amortecimento de fim de curso dos implementos

## Bloqueio hidráulico

Válvula de bloqueio com acionamento no console lateral esquerdo

## 4. SISTEMA ELÉTRICO

### Controle do motor

- Controle de aceleração rotativo
- Sistema de marcha lenta com um toque/desaceleração automática/sistema de desligamento automático
- Parada de emergência

### Painel de controle

- Tela de mensagens de advertência
- Tela modo de trabalho (SP, H, Auto)
- Status operacional (*Power Boost*, autoaceleração, etc.)
- Tela de alarme e alarme sonoro
- Temperatura da água
- Temperatura do óleo hidráulico
- Nível de combustível
- Sistema de diagnóstico

### Cabeamento

Conectores à prova d'água

### Luzes

- Luzes de trabalho
- Caixa de ferramentas 24 V 70 W X 1
- Lança 24 V 70 W X 2
- Cabine 24 V 70 W X 2
- Cabine do operador 24 V 10 W X 1

### Segurança

- Alarme de deslocamento
- Buzina dupla
- Espelho retrovisor (lateral da cabine e lado direito)

### Bateria

2 X 12 V 170Ah/5HR

## 5. AMBIENTE DO OPERADOR

### Cabine do operador

- Cabine com design suave e arredondado
- Vidros de segurança em todas as janelas
- Suspensão da cabine sem impacto com 4 amortecedores hidráulicos
- Janela frontal deslizante e autotravante
- Monitor LCD colorido de 7 polegadas e opção de até 2 câmeras
- Interruptor de membrana na tela do monitor
- Lavador/limpador de para-brisa
- Radio AM/FM com sintonia automática e *bluetooth*
- Tapete
- Escotilha no teto de policarbonato e guarda-sol
- Ar-condicionado automático
- Proteção superior FOPS nível 1 (na estrutura da cabine)
- Estrutura de Proteção Contra Capotamento (ROPS)

## Nível de ruído

Interno 72 dBa (Conforme ISO 6396)

Externo 105 dBa (Conforme ISO 6396)

## Assento

Suspensão mecânica com molas helicoidais de baixa frequência e amortecedor hidráulico de dupla ação. (Cumprir com a ISO 096 na categoria EM6)

### Com as seguintes características:

- Ajuste de peso do operador manual
- Ângulo de encosto ajustável
- Altura ajustável
- Suporte lombar ajustável
- Apoio de cabeça ajustável
- Ajuste dos consoles independentes do banco
- Cinto de segurança retrátil
- Apoio de braço ajustável, lincado no console independentemente do assento

## 6. MATERIAL RODANTE

<b>Translação</b>	Motor de pistões axiais e deslocamento variável
Freio	Freio a disco (SAHR)
Freio de serviço hidráulico	Válvula do freio
Redutor final	Redução de engrenagem planetária
<b>Velocidades de deslocamento</b>	
• Alta	5,4 km/h (mudança automática da velocidade de deslocamento)
• Baixa	3,4 km/h
Força de tração na barra	263 kN (26.818 kgf)
Número de roletes superiores	2 (cada lado)
Número de roletes inferiores	8 (cada lado)
Número de sapatas	48 (cada lado)
Tipo de sapata	Garra tripla
Passo do elo	216 mm
Largura da esteira	600 mm (STD)
Capacidade de subida	70% (35°)

## 7. PESO DE OPERAÇÃO

### Peso de operação

38.201 kg Com braço HD 3,25m, caçamba HD 2,0 m<sup>3</sup>, sapata de 600mm, operador, lubrificantes, líquido de arrefecimento e tanque de combustível cheio

### Peso de transporte

37.662 kg Peso de operação – peso do operador (75 kg) – 90% do peso do combustível (464 kg)

### Contrapeso

7.700 kg

**Pressão sobre o solo** 0,71 kg/cm<sup>2</sup> (10 psi) (com Braço HD 3,25 m Caçamba 2,0 m<sup>3</sup>, Sapata garra 600 mm)

## 8. FORÇA DE ESCAVAÇÃO (COM CAÇAMBA DE 2.0 M<sup>3</sup>)

(ISO 6015)	Braço HD de 2,21 m	Braço HD de 3,25 m
Força escavação no braço	231 kN (23.250 kgf)	231 kN (16.825 kgf)
Com <i>Power Boost</i>	251 kN (25.289 kgf)	181 kN (18.253 kgf)
Força escavação na caçamba	246 kN (24.600 kgf)	232 kN (23.658 kgf)
Com <i>Power Boost</i>	267 kN (26.700 kgf)	252 kN (25.697 kgf)

## 9. PESO DOS COMPONENTES

<b>Caçamba</b>	HD 1.6 m <sup>3</sup> NW	1.756 kg
	HD 1.8 m <sup>3</sup> NW	1.865 kg
	HD 2.0 m <sup>3</sup> NW	1.957 kg
	HD 1.6 m <sup>3</sup> WD	1.601 kg
	HD 1.8 m <sup>3</sup> WD	1.709 kg
<b>Braço</b>	HD de 2,21 m	1.223 kg
	HD de 3,25 m	1.516 kg
	<b>Sapatas</b>	
	600 mm	4.640 kg
	700 mm	5.070 kg
	800 mm	5.502 kg

## 10. DIMENSÕES

	Braço HD 2,21 m	Braço HD 3,25 m
<b>A</b> Comprimento total (sem acessórios)	6.010 mm	6.010 mm
<b>B</b> Comprimento total (com acessórios)	11.350 mm	11.140 mm
<b>C</b> Altura total (com acessórios)	3.650 mm	3.420 mm
<b>D</b> Altura da cabine	3.130 mm	3.130 mm
<b>E</b> Largura total estrutura superior	3.030 mm	3.030 mm
<b>F</b> Raio de giro traseiro	3.550 mm	3.550 mm
<b>G</b> Vão livre sob a estrutura superior	1.200 mm	1.200 mm
<b>H</b> Distância mínima do solo	480 mm	480 mm
<b>I</b> Distância entre eixos (centro a centro das rodas)	4.040 mm	4.040 mm
<b>J</b> Comprimento total da esteira	4.980 mm	4.980 mm
<b>K</b> Bitola	2.600 mm	2.600 mm
<b>L</b> Largura total da esteira (com sapatas de 600 mm)	3.200 mm	3.200 mm
<b>M</b> Altura das esteiras	1.090 mm	1.090 mm

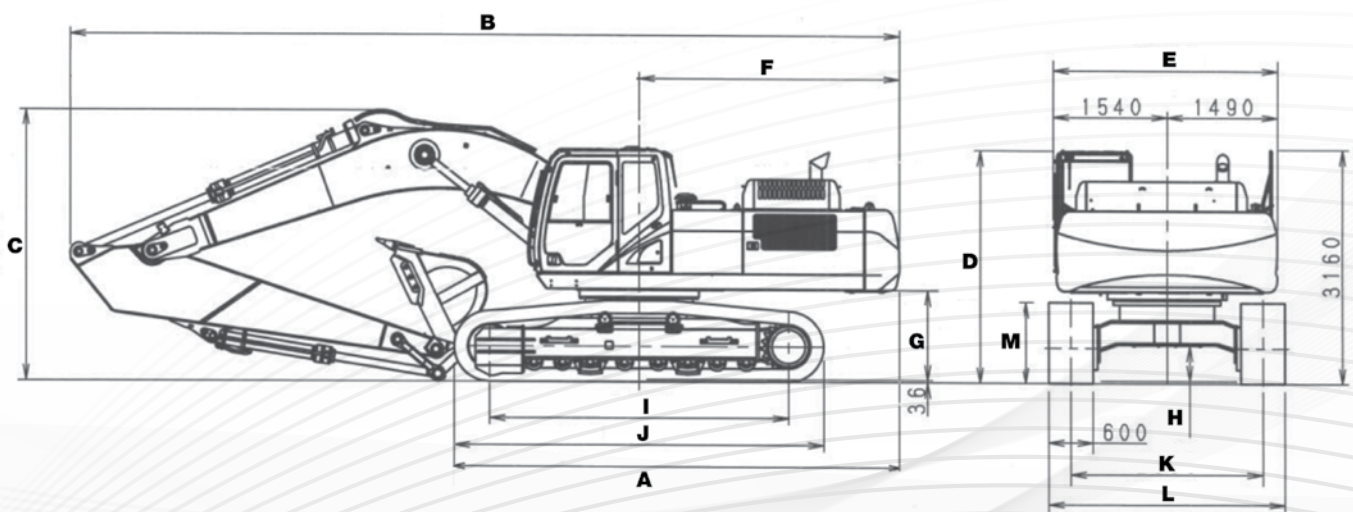

## 11. DADOS DE DESEMPENHO

	Braço 2,21 m	Braço HD 3,25 m
<b>A</b> Comprimento da lança	6.450 mm	6.450 mm
<b>B</b> Raio da caçamba	1.680 mm	1.680 mm
<b>C</b> Rotação da caçamba	173°	173°
<b>D</b> Alcance máximo ao nível do solo	9.990 mm	10.980 mm
<b>E</b> Alcance máximo	10.200 mm	11.170 mm
<b>F</b> Profundidade máxima de escavação	6.300 mm	7.340 mm
<b>G</b> Altura máxima de escavação	9.850 mm	10.370 mm
<b>H</b> Altura máxima de descarga	6.770 mm	7.230 mm

ALCANCE DE ESCAVAÇÃO COM BRAÇO DE 2,21 m

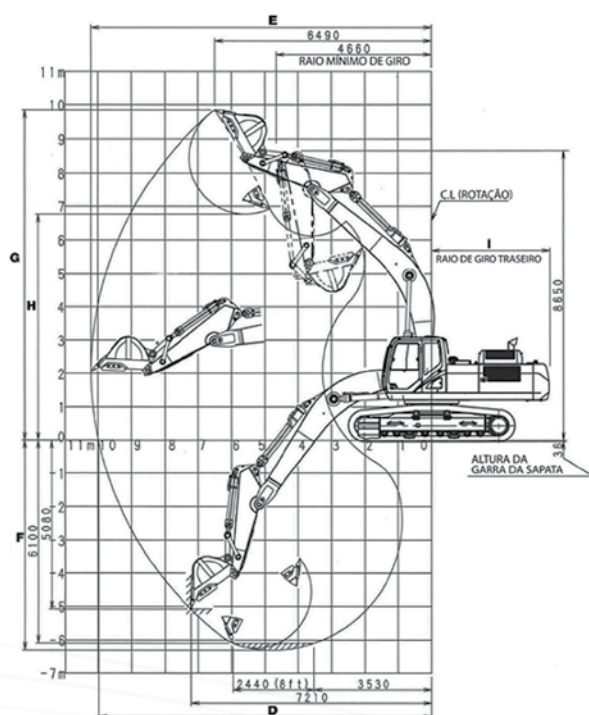

ALCANCE DE ESCAVAÇÃO COM BRAÇO DE 3,25 m

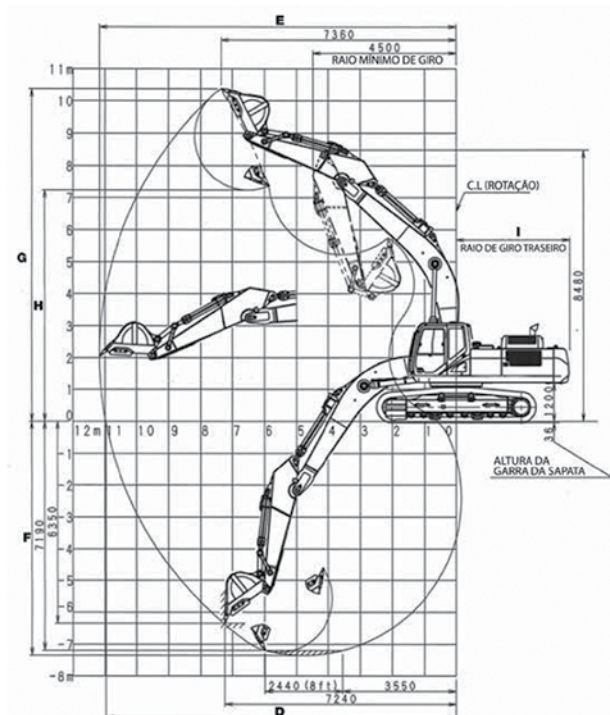

## 12. CAPACIDADES DE SERVIÇO E ESPECIFICAÇÕES

	Capacidades	Especificações
Sistema hidráulico	350 L	ISO VG 46
Reservatório hidráulico	175 L	ISO VG 46
Tanque de combustível	580 L	(Diesel)
Sistema de arrefecimento	32,9 L	Refrigerante 50 %, Água 50 %
Redutor final (por lado)	11,0 L	API GL-4 90
Redutor de giro	5,0 L	API GL-5 90
Cárter do motor (com filtro de óleo remoto)	41,0 L	API CI-4 SAE 15W-40

Nota:

- 1 - New Holland Construction está constantemente melhorando seus produtos e, portanto, se reserva o direito de modificar os projetos e as especificações a qualquer momento.
- 2 - As ilustrações podem incluir equipamento opcional e pode não incluir todos os equipamentos padrão.
- 3 - Estas especificações são feitas referindo-se à ISO 7135 (máquinas de terraplenagem – escavadeiras hidráulicas – terminologia e especificações comerciais), segunda edição, com data de 15/12/2009.

## 13. CAPACIDADE DE ELEVAÇÃO

**E385C – Braço standard 3,25 m, caçamba 1,6 m³**

35 ton.	0,0		1,5		3,0		4,5		6,0		7,5		9,0		Capacidade Máxima		M
	Frontal	Lateral	Frontal	Lateral	Frontal	Lateral	Frontal	Lateral	Frontal	Lateral	Frontal	Lateral	Frontal	Lateral	Frontal	Lateral	
7,5											7,679*	7,564			6,123*	6,123*	7,75
6,0											8,279*	7,488			5,891*	5,830	8,62
4,5									10,172*	10,172*	8,840*	7,233	7,380*	5,317	5,890*	5,138	9,17
3,0							15,871*	14,762	11,668*	9,656	9,600*	6,908	8,115	5,177	6,080*	4,770	9,44
1,5							18,143*	13,699	12,967*	9,093	10,310*	6,600	7,948	5,023	6,479*	4,637	9,47
0,0							18,834*	13,233	13,685*	8,730	10,254	6,376	7,830	4,916	7,161*	4,720	9,26
-1,5					13,780*	13,780*	18,313*	13,137	13,657*	8,579	10,141	6,274			8,085	5,065	8,79
-3,0					21,927*	21,927*	16,751*	13,271	12,737*	8,619	9,756*	6,330			8,734*	5,827	8,00
-4,5					18,065*	18,065*	13,792*	13,631	10,391*	8,880					8,478*	7,504	6,81

**E385C – Braço de 2,21 m, caçamba 1,8 m³**

20 ton.	0 m		1,5 m		3,0 m		4,5 m		6,0 m		7,5 m		9,0 m		Capacidade Máxima		M
	Frontal	Lateral	Frontal	Lateral	Frontal	Lateral	Frontal	Lateral	Frontal	Lateral	Frontal	Lateral	Frontal	Lateral	Frontal	Lateral	
9,0 m															7,350*	7,350*	6,83
7,5 m											7,860	6,560			6,880*	5,480	8,2
6,0 m									9,280*	9,250	8,480	6,390	7,070	4,490	6,750*	4,420	9,05
4,5 m							13,470*	13,470*	10,810*	8,890	8,990	6,100	6,960	4,380	6,220	3,870	9,55
3,0 m							16,300*	12,880	12,390*	8,290	9,220	5,780	6,780	4,220	5,870	3,610	9,76
1,5 m							18,230*	11,880	12,820	7,780	8,910	5,500	6,620	4,070	5,830	3,550	9,72
0 m							18,760*	11,570	12,460	7,470	8,690	5,310	6,520	3,980	6,080	3,700	9,42
-1,5 m					16,120*	16,120*	18,060*	11,850	12,420	7,450	8,660	5,280			6,720	4,110	8,85
-3,0 m					21,850*	21,850*	16,340*	12,090	12,380*	7,620	8,770	5,510			7,920	4,940	7,96
-4,5 m					17,120*	17,120*	13,150*	12,260	9,720*	7,930					7,510	6,730	6,65

Nota: Máquina no modo de trabalho "Auto" – as capacidades de elevação são tomadas em conformidade com SAE J1097 / ISO 10567 / DIN 15019-2. As capacidades de elevação mostrados em kg não devem exceder a 75% da carga de tombamento ou 87% da capacidade hidráulica de elevação. Capacidades que estão marcadas com um asterisco (\*) são limitadas pela capacidade hidráulica. Se a máquina estiver equipada com um engate rápido, subtrair o peso do acoplador rápido, a partir da carga, mostrado na tabela para calcular a capacidade de elevação real.

## 14. CAPACIDADE DAS CAÇAMBAS

### E385C - ISO

Caçamba	Capacidade m <sup>3</sup>	Largura mm	Peso kg	Número de dentes
HD (NW)	1,6	1.535	1.756	5
HD (NW)	1,8	1.695	1.865	5
HD (NW)	2,0	1.825	1.957	5
HD (WD)	1,6	1.560	1.601	5
HD (WD)	1,8	1.730	1.709	5
HD (WD)	2,0	1.900	1.825	5

Nota:

- HD - (*Heavy Duty*) - Serviço Pesado
- GD - (*General Duty*) - Serviços Gerais
- SD - (*Severe Duty*) - Serviço Severo
- WD - (*Wide Duty*) - Boca Larga
- NW - (*Narrow*) - Boca Estreita

## 15. EQUIPAMENTO PADRÃO

### Compartmento do operador

- Sistema de amortecimento a óleo com 4 coxins
- Cabine com proteção ROPS (ISO 12117-2:2008) FOPS (ISO 10262:1998)
- Banco com suspensão mecânica de baixa frequência com molas helicoidais e amortecedor hidráulico de dupla ação
- Cinto de segurança de 2"
- Ar-condicionado automático
- Rádio AM/FM com *auto-tune* e *bluetooth*
- Painel de controle de 7" com câmera de ré e câmera lateral opcional.
- Alavancas do tipo *joystick* para comando das funções hidráulicas
- Pedais para translação, com alavancas auxiliares para controle manual
- Apoios para pés
- Alavanca de segurança que neutraliza as funções hidráulicas com temporizador de retardo de ação
- Para-brisa frontal rebatível para cima, com sensor de fim de curso
- Teto solar e basculante
- Limpador de para-brisa frontal intermitente com duas velocidades e esguicho de água
- Janela lateral esquerda deslizante
- Espelho retrovisor externo
- Luz interna
- Porta-copos, porta-objetos e porta-telefone
- Chave geral manual
- Bomba de reabastecimento de combustível
- Câmera de visão traseira

### Chassi superior

- Lança: 6.450 mm – monobloco
- Braço de penetração: 3,25 m
- Freio de giro com gerenciado eletrônico
- Coroa de giro em banho de graxa

### Chassi inferior

- Sapatas: 600 mm com garra tripla
- Comprimento da esteira: 4.980 mm
- Bitola: 2.600 mm
- Esteira selada e lubrificada
- Acionamento da esteira por sistema de translação hidrostático de duas velocidades
- Freios de estacionamento a disco (SAHR)

### Motor Isuzu Turbo Alimentado Tier 3

- Controle de aceleração do tipo *dial*
- Controle eletrônico de rotação do motor
- Desaceleração automática do motor
- Dispositivo *auto-idle*
- Dispositivo *auto stop*

### Sistema elétrico

- Alternador de 50A
- Baterias (2)
- Luzes de trabalho da lança
- Luzes de trabalho da parte frontal da cabine
- Sistema de monitoramento/diagnóstico eletrônico

### Sistema hidráulico

- 2 bombas de pistão de fluxo variável 2 x 300 L/min
- Cilindros com amortecimento de fim de curso e sistema regenerativo
- Controles de pilotagem padrão ISO
- Seletor de modo de trabalho: A, H & SP
- Modo auxiliar para acessório (martelete, tesoura, processadores, etc.)
- Auto *Power Boost*
- Redução automática da vazão da bomba

### Outros

- Lubrificação centralizada para braço monobloco
- Caçamba HD: 2,0 m<sup>3</sup>

## 16. EQUIPAMENTO OPCIONAL

---

- Braço de escavação: 2.21 m
  - Caçambas para aplicações gerais, para rocha e para aplicações severas (ver tabela, página 4)
  - Sapatas – 700 mm, 800 mm
  - Predisposição para martelo hidráulico
  - Predisposição para garra rotativa
  - Predisposição para tesoura hidráulica
  - Iluminação auxiliar
  - Proteção frontal
  - Proteção superior (FOPS NÍVEL 2) (ISO 10262:1998)
  - Banco com suspensão pneumática
  - Câmera de visão lateral
  - Sistema de monitoramento *FleetForce*
-

# E385C<sup>EVO</sup>

**Fábrica:**  
Contagem – Minas Gerais – Brasil  
Av. General David Sarnoff, 2.237  
Cidade Industrial – CEP 32210-110  
Telefone: +55 31 2104-3111



[www.newholland.com.br](http://www.newholland.com.br)

A Brand of CNH Industrial

